

⇒ Diese Anleitung bitte über dem Gerät anbringen ⇐

*Die Form des Geräts, die angezeigten Bildschirme, die Abläufe und Titel in den Hinweisen können je nach dem von Ihnen verwendeten Gerät variieren. Außerdem verfügt nicht jedes Gerät über alle Funktionen.

1. [Home]-Taste

Drücken Sie dies, um den [Home]-Bildschirm anzuzeigen.

2. Bedienfeld-Display

3. [Zurücksetz.]

Drücken, um die aktuellen Einstellungen zu löschen.

4. Energiesparen

5. Netzanzeige

6. Medienzugriffslampe

7. Mediensteckplätze

8. [Stopp]-Taste

Drücken Sie auf diese Taste, um einen Job in Bearbeitung wie beispielsweise Kopieren, Scannen, Faxen oder Drucken, aufzuhalten.

9. [#] (Enter-Taste)

10. [Start]

Drücken, um mit Kopieren, Drucken, Scannen oder Senden zu beginnen.

11. [C] (Löschen-Taste)

Drücken, um einen eingegebenen Wert zu löschen.

12. Zehnertastatur

13. [Vereinf. Bilds.]

14. [Abrufen/Progr./Progr. ändern]

Drücken Sie diese Taste, um Einstellungen zu registrieren oder um registrierte Einstellungen aufzurufen.

15. [Status prüfen]-Taste

16. [Menü]-Taste

17. [Zurück]-Taste

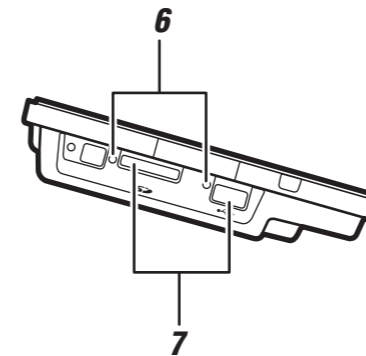
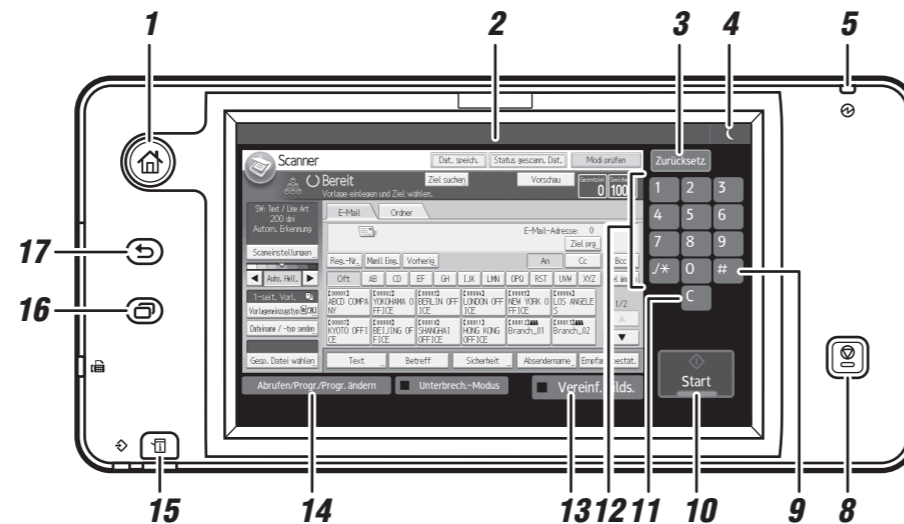

Um die Scannerfunktionen verwenden zu können, müssen Sie einige Voreinstellungen vornehmen. Weitere Informationen zu diesen Einstellungen finden Sie in der Anleitung auf der mitgelieferten CD: „Zugriff auf das Anwenderprogramm“, Anschließen des Geräts/Systemeinstellungen.

So scannen Sie...

Verfügbare Scanfunktionen:

- 1 Scan-to-E-Mail
- 2 Scan-to-Folder (SMB/FTP/NCP)
- 3 Mit WSD (Web Services on Devices) scannen
- 4 Auf Festplatte speichern
- 5 Auf Speichermedium speichern
- 6 An Lieferungsserver scannen
- 7 Über TWAIN-Treiber scannen

Details zu 3, 5, 6 und 7 finden Sie in der Anleitung Scannen auf der mitgelieferten CD.



So verwenden Sie die Funktion "Scan-to-E-Mail"/"Scan to Folder"

(Gescannte Dokumente an einen Client-Computer senden)

- 1 Drücken Sie die [Home]-Taste oben links auf dem Bedienfeld. Schieben Sie den Bildschirm nach links und drücken Sie auf das Symbol [Scanner] auf dem Home-Bildschirm 4.
- 2 Drücken Sie [Zurücksetz.].
- 3 Drücken Sie auf die Registerkarte [E-Mail] oder [Ordner].
- 4 Vorlagen einlegen.
- 5 Geben Sie, falls notwendig, die Scaneinstellungen entsprechend der zu scannenden Vorlage an.

- 6 Falls erforderlich, wählen Sie [Dateiname/-typ senden], um Einstellungen wie Namen und Format der Datei anzugeben.

- 7 Geben Sie das/die Ziel(e) ein. Sie können mehrere Ziele festlegen.

Für "Scan-to-E-Mail":

- ! Bevor Sie Ziele auswählen, vergewissern Sie sich, dass Sie [An] gewählt haben. Wählen Sie bei Bedarf auch [Cc] oder [Bcc] und das bzw. die Ziele aus.

Nur für "Scan-to-E-Mail":

- Geben Sie den E-Mail-Absender an.

- ! Abhängig von den Sicherheitseinstellungen kann der angemeldete Anwender als [Absendername] angegeben werden.

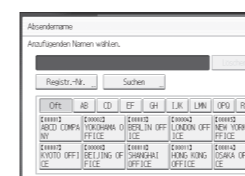

- Um den E-Mail-Absender anzugeben, drücken Sie auf [Absendername].
- Einen Absender auswählen.
- Drücken Sie [OK].
- Um den Empfang der E-Mail zu bestätigen, [Empfangsbestät.] drücken.

Nur für "Scan-to-E-Mail"

- Geben Sie den Betreff an, falls notwendig.
- Drücken Sie [Betreff].
- Den Betreff eingeben.
- Drücken Sie [OK].

- 8 Drücken Sie [Start].

So speichern Sie die Dateien auf der Festplatte des Geräts...

(Gescannte Dokumente speichern)

- 1 Drücken Sie die [Home]-Taste oben links auf dem Bedienfeld. Schieben Sie den Bildschirm nach links und drücken Sie auf das Symbol [Scanner] auf dem Home-Bildschirm 4.
- 2 Drücken Sie [Zurücksetz.].
- 3 Legen Sie die Vorlagen ein.
- 4 Drücken Sie auf [Datei speichern].
- 5 Drücken Sie auf [Auf Festpl. speich.].
- 6 Geben Sie, falls erforderlich, Informationen zur Datei an, z.B. [Anwendername], [Dateiname], [Passwort] und [Ordner wählen].
- 7 Drücken Sie [OK].
- 8 Drücken Sie, falls erforderlich, auf [Scaneinstell.], um die Scannereinstellungen, z. B. Auflösung und Scanformat, festzulegen.
- 9 Drücken Sie [Start].

Für weitere Einzelheiten zum Speichern auf einem Speichermedium siehe „Gescannte Dokumente auf einem USB-Speichergerät oder einer SD-Karte speichern“ im Handbuch Scannen auf der mitgelieferten CD.

Wozu dient es?

Um gescannte Dateien auf der Festplatte des Geräts für die spätere (gemeinsame) Verwendung zu speichern. (Siehe Anleitung "Scannen".)

Anzeigen einer Liste der auf der Festplatte des Geräts gespeicherten Dateien

(Gescannte Dokumente speichern)

- 1 Drücken Sie die [Home]-Taste oben links auf dem Bedienfeld. Schieben Sie den Bildschirm nach links und drücken Sie auf das Symbol [Scanner] auf dem Home-Bildschirm 4.
- 2 Drücken Sie [Gesp. Datei wählen].
- 3 Legen Sie den Ordner fest, in dem die Datei gespeichert wird. Die Liste der gespeicherten Dateien wird angezeigt.

Registrieren eines E-Mail-Ziels...

(Registrierung von Adressen und Anwendern, Anschließen des Geräts/Systemeinstellungen)

- 1 Drücken Sie die [Home]-Taste oben links auf dem Bedienfeld. Schieben Sie den Bildschirm nach links und drücken Sie dann auf das Symbol [Anwenderprogramm] auf dem Home-Bildschirm 4.
- 2 Drücken Sie auf [Adressbuchverwaltung].
- 3 Stellen Sie sicher, dass [Programmieren/Ändern] ausgewählt ist.
- 4 Wählen Sie den Namen aus, dessen E-Mail-Adresse registriert werden soll. Drücken Sie die Namenstaste oder geben Sie die registrierte Nummer mithilfe der Zehnertastatur ein.
- 5 Drücken Sie [E-Mail].
- 6 Drücken Sie unter "E-Mail-Adresse" auf [Ändern].
- 7 Geben Sie die E-Mail-Adresse ein.
- 8 Drücken Sie [OK].

Für weitere Informationen zum Registrieren von Ordnern siehe Registrierung von Adressen und Anwendern, Anschließen des Geräts/Systemeinstellungen.